

Kum SK6025nedf

Art. nr. SK6025NEDF
GTIN 7055570001622
NRF nr. 6320624
NOBB nr. 41292285



Utvendig mål i mm 660 x 510 x 250
Dybde i mm 250
Mål kum i mm 600 x 450 x 250
Utskjæringsmål, nedfellingsmodell 620 x 470, R80
Radius 80
Avløpsdimensjon i mm Ø52
Material AISI 304
Materialtykkelse i mm 1,0
Bruttovekt i kg 5.80
Antall pr. pall 12
Laget i Norge

Beskrivelse

SK6025NEDF er en kum i rustfritt stål for nedfelling i benkeplate. Kummen leveres med festeklips og 1 1/2" ventil med plugg og overløp.

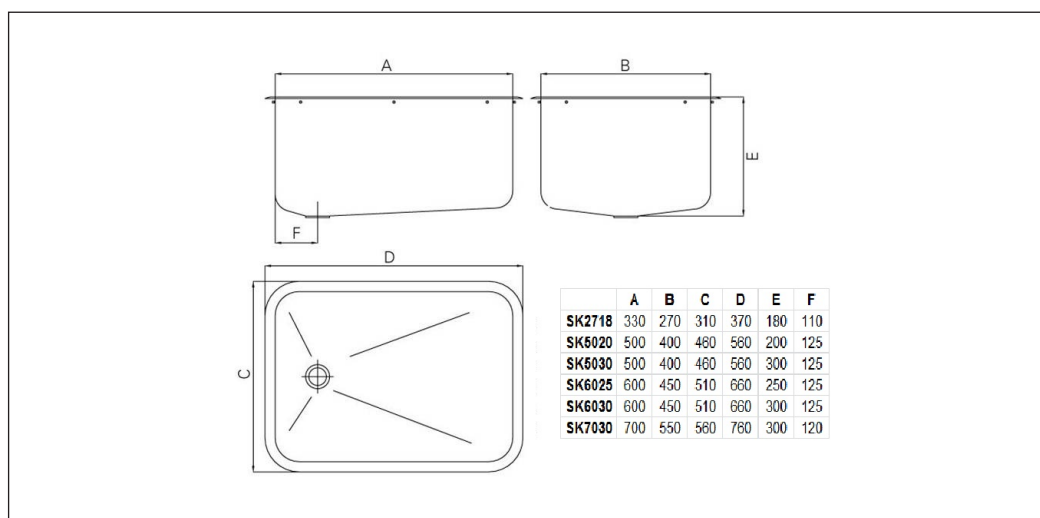

Installasjon SK6025nedf

MONTERING:

Medfølger i esken:

- * Vask
- * Klips 4 stk
- * Ventil 1 1/2" m/overløp
- * Utskjæringsmal

Plasser utskjæringsmalen på benkeplaten og husk å beregne inn eventuell plass til plassering av et blandebatteri i benkeplaten mellom kummen og vegg - om dette ikke skal være vegghengt. Skjær hull til kummen i benkeplaten ihht 1:1 utskjæringsmal.

Plasser kummen i benkeplaten og skru til festeskruene som er plassert i klipsene langs yttersiden av kummen.

RESERVEDELER:

Ventil 1 1/2" m/overløp: 79001

Klips (4 stk): 1926001

Utskjæringsmal: 76182-1

VEDLIKEHOLD:

INTRAS PRODUKTER I RUSTFRITT STÅL

For at ditt Intra-produkt i rustfritt stål AISI304 skal beholde opprinnelig kvalitet og utseende anbefaler vi regelmessig rengjøring. Bruk mild såpe eller rengjøringsmidler spesielt beregnet for rustfritt stål

og rent vann. Tørk deretter av overflaten med en tørr klut.

Bruk aldri rengjøringsmidler som inneholder klor, jod, fluor eller slipemidler på rustfritt stål.

Unngå også kontakt med syreoppløsninger og andre stoffer som ikke er forenlige med rustfritt stål.

Husk at blant annet næringsmidler og hudpleieprodukter kan inneholde slike stoffer, som for eksempel ketchup, juice, salt, enkelte renskremer og neglelakk, etc. Fjern omgående søl av slikt.

Pass på følgende:

* La ikke vann eller annen væske tørke inn. Dette for å unngå skjolder på overflaten.

* Selv om rustfritt stål tåler hard behandling, vil det lett få riper av skarpe gjenstander. For produkter med normalpolert (børstet) finish vil dette synes godt når produktet er nytt, men etter en tids bruk vil det utjevnes uten at stålet mister sin glans. For produkter i sateng og slipt finish vil ripene alltid være godt synlige. Bruk aldri skurepulver eller stålull på rustfritt stål. I tillegg til at det riper opp stålet vil stålull etterlate seg små partikler som kan utvikle seg til rustflekker som over tid kan angripe stålet.

* Rustfritt stål må ikke være i kontakt med, eller i miljøer med kloroppløsninger over lengre tid.

* Sølvpuss setter flekker som ikke kan fjernes.