

Tvättställ RS72

Art. nr RS72STD
GTIN 7055570001011
RSK nr 7631203



Utvändiga mått i mm	560 x 420 x 199
Djup i mm	160
Material	AISI 304
Materialtjocklek i mm	0,9
Monteringshöjd i mm	850
Belastning i N	1000
Bruttovikt i kg	3.00
Vikt, pall	97.00
Antal per pall	24

Beskrivning

Tvättställ i rostfritt stål med bottenventil och bräddavlopp samt hål för armatur. Levereras utan konsoler (91008).

Installation

Tvättstället är förberett för att fästas på standard defakonsoler. Konsolerna fästs med t-skrivar mot tvättställets underkant, och skruvas därefter fast mot vägg med fyra fästskruvar.

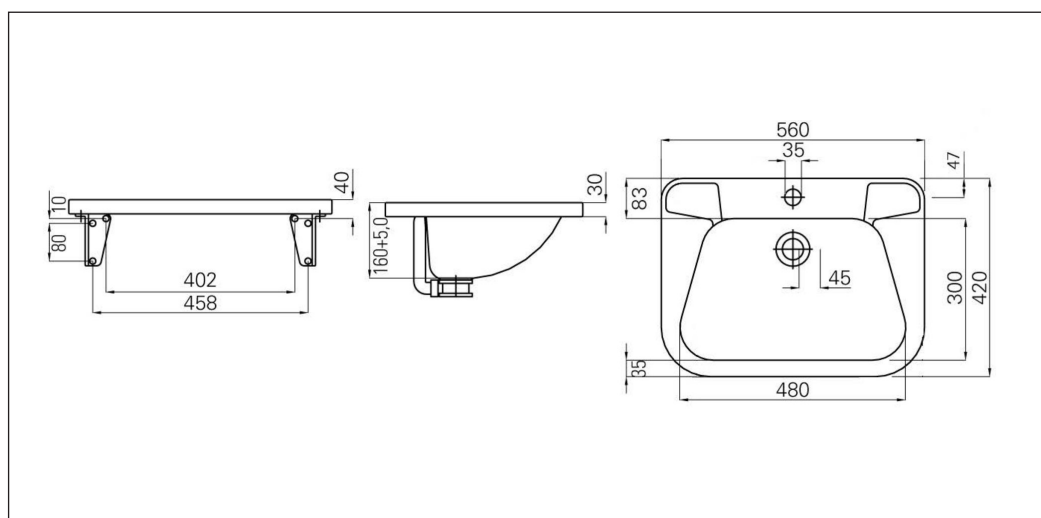

Installation RS72

MONTERING:

Följande medföljer produkten:

*Tvättställ

*Bräddavlopp

Kontrollera att ovanstående finns med.

Bottenventil samt konsoler finns som tillägg.

Tvättstället är förberett med fäste för DEFA-konsoler.

Montera bräddavlopp samt bottenventil på

tvättstället. Eventuellt också blandare. Fäst därefter

konsolerna med t-skruvar mot tvättställets underkant

och skruva fast tvättstället i väggen med fyra stycken
fästskruvar.

TILLÄGG:

Konsoler: 91008

Bottenventil: 79018

RESERVDEL:

Bräddavlopp: 79025

Sköttsel RS72

UNDERHÅLL: INTRAS PRODUKTER I ROSTFRITT STÅL

För att produkten ska hålla ursprunglig kvalité och utseende rekommenderar vi regelbunden rengöring. Använd mild tål eller rengöringsmedel anpassar för rostfritt stål och rent vatten. Torka därefter av med en torr trasa.

Använd aldrig rengöringsmedel som innehåller klor, jod, fluor eller slipmedel på rostfritt på rostfria ytor. Undvik även kontakt med syreupplösningar och andra lösningar som kan skada det rostfria stålet.

Var uppmärksam på att olika livsmedelsprodukter och hudvårdsprodukter kan innehålla vissa spår av olika medel t.ex. ketchup , juice, salt och nagellack. Tvätta omgående bort sådana produkter om de skulle komma i kontakt med den rostfria ytan.

VAR UPPMÄRKSAM PÅ:

Låt inte vatten eller annan vätska torka in. Detta för att undvika fläckar på ytan.

Även om rostfritt stål tål omild behandling, kommer det lätt repas av vassa förmål. Produkter som är normalt polerade syns repor och andra märken omgående, men efter användning under längre tid kommer reporna utjämnas utan att stålet förlorar sin glans.

Produkter med slipad finish kommer repor som uppkommer alltid att synas. Använd aldrig putsmedel eller stålull på rostfritt stål. Vissa partiklar från medlet kan då finnas kvar och orsaka rostfläckar.

Rostfritt stål ska heller inte vara i kontakt med, eller i samma miljö som blekmedel under en längre tid. Silverputs orsakar fläckar som i kan tvättas bort.